



MSIP-CMIM-PTA-DR750LW-2CH
MSIP-REM-PTA-RC750
YCK-DR750LW-2CH

Name | Car Dashcam

Manufacturer | Pittasoft Co.,Ltd. / Korea

Address | (Gasan-dong, BYC HIGHCITY), A-7th floor, 131, Gasan digital 1-ro, Geumcheon-gu, Seoul,
153-718, Republic of Korea

Sales Headquater | Tel: +82-2-6947-4670(#3) | Fax: +82-2-6947-4699
| e-mail: sales@pittasoft.com

PITTASOFT
www.blackvue.com

EN/FR/DE/SC

BLACKVUE LCD

Quick Guide

PITTASOFT

ENGLISH

BLACKVUE LCD

DR750LW-2CH

For more detail, download the manual from the BlackVue homepage (www.blackvue.com).



Table of Contents

Getting Started	4	Package Components
	5	Name of Each Part
Install the BlackVue	7	Checking Installation Position
	8	Insert & Remove the microSD Card
	9	Installation
BlackVue Viewer and App	11	BlackVue Viewer
	11	BlackVue App

Getting Started | Package Components

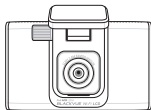

Front View Camera

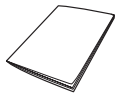

Manual

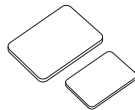

Double-Sided Tape
for the Mounting Holder



microSD Card
(BlackVue Viewer and User Guide
Included)



Power Cable



Cable Clips (8 EA)



Rear View Camera Connection Cable

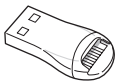

microSD Card Reader



Rear View Camera

✓ Note

- Pictures of the components may differ from the actual.
- To enhance the performance of the product, the components may be changed without prior notice.
- The additional package components and parts sold separately can be purchased from the website of BlackVue (www.blackvue.com).

Name of Each Part

Front View Camera

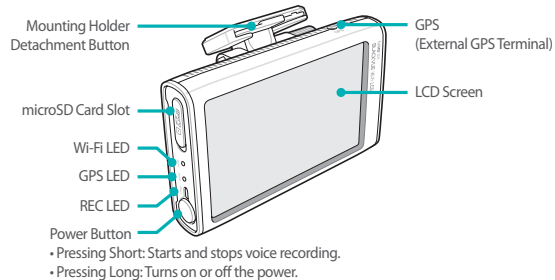
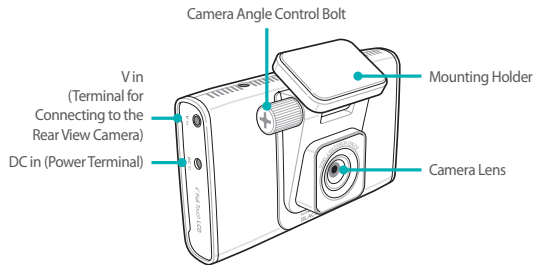

✓ Note

- The external GPS is sold separately.
- 'Hancom Inc.' owns the copyright of the 'HANDotum / HANDotumB / HANDotumExt' font used in DR750LW-2CH firmware.

Rear View Camera

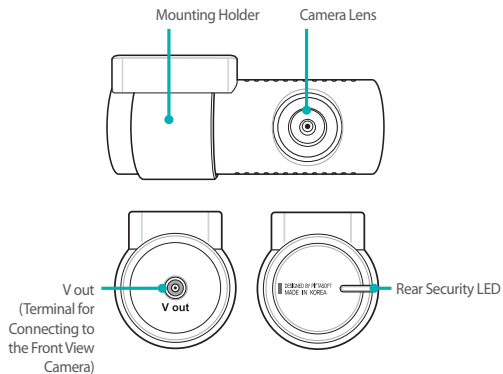

Caution

- Risk of explosion if battery is replaced by an incorrect type. Dispose of used batteries according to the instructions.

Install the BlackVue | Checking Installation Position

- 1** It is recommended to install the front view camera next to the room mirror. Clean any foreign substances and moisture from the place where the product will be installed with a dry cloth

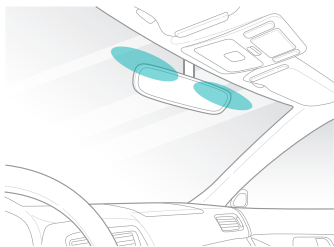

- 2** It is recommended to install the rear view camera at the higher part of the back window.

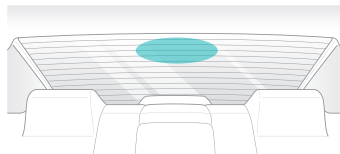

✓ Note

- Do not install the product where it can interfere with the driver's vision.
- It is recommended to install the product at the spot specified.

Insert & Remove the microSD Card

- 1 Insert the microSD card into the microSD card slot, of the front view camera, in the direction as shown in the figure below:

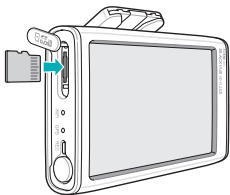

- 2 In order to detach the microSD card, gently push the center of the microSD card with your thumb and pull out the card. Make sure that the microSD card does not spring out when detaching the card.

Caution

- Do not remove the microSD card while it is saving or reading data. This may cause data damaged or malfunction.
- Copy important data to other storage medias. Pittasoft Co., Ltd. is not accountable for data loss resulting from carelessness.

Note

- Insert or remove the microSD card only when the product is turned off.
- MicroSD cards are consumables. Replace them with new ones after prolonged use.

Installation

- 1 In a bright and safe place, stop the vehicle engine and pull out the vehicle key.
- 2 Attach the front view camera on the vehicle windshield glass with double-sided tape.

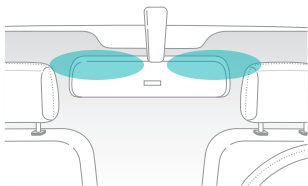

- 3 Attach the lens of the rear view camera on the vehicle's back window with double-sided tape, so that the lens can also be placed at the center of the vehicle.
- 4 Connect the V in terminal of the front view camera to the V out terminal of the rear view camera by using the cable for connecting to the rear view camera.
- 5 Use the power cable to connect the DC in of the front camera to car's power socket.

✓ Note

- It is necessary to use Power Magic (the Battery Discharge Prevention Device) to record video while the car is parked.
- To use BlackVue with other equipment that uses a power cable, purchase and use a dual power outlet adaptor.

- 6 Organize the cables, using the cable clip, to prevent the driver's vision from being interrupted.

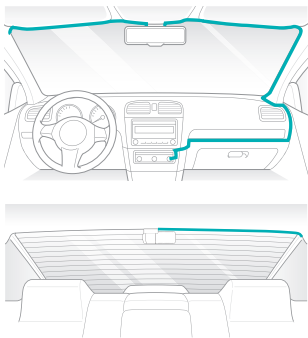

- 7 Start-up of the vehicle, then check if the product is properly operating.

- 8 Adjust the camera angle to view the LCD screen. Slightly unfasten the camera angle control bolt to adjust the angle; then fasten the bolt. Even if the prop is detached, the camera angle can be maintained. Thus, the camera can be installed at the same lens angle as before.

⚠ Caution

- Do not remove the microSD card while it is saving or reading data. This may cause data damaged or malfunction.

✓ Note

- After a test drive, check if the video has been properly recorded.
- The recorded video is saved in MP4 format.

PLEASE CONNECT REAR CAMERA FIRST BEFORE CONNECT THE POWER CORD ON FRONT CAMERA.



BlackVue Viewer and App

BlackVue Viewer

The BlackVue Viewer allows you to play the videos, manage the recorded files, and configure the settings. The BlackVue Viewer and Manual are provided with a microSD card.



BlackVue App

The BlackVue is easily used by inserting a microSD card into a smartphone or a tablet PC or by connecting BlackVue to a Wi-Fi connection. You can download the BlackVue App at the Play Store(Android), the App Store(iOS) or Windows store. The initial password is **blackvue**, but the you can change it.

- Recorded video playback (VOD) & real-time live view function
- Firmware Upgrade
- BlackVue Configuration
- Sharing videos on YouTube
- Video File Management

FCC Compliance Information

THIS DEVICE COMPLIES WITH PART 15 OF THE FCC RULES.

Operation is subject to the following two conditions;

- (1) This device may not cause harmful interference, and
- (2) This device must accept any interference received, including interference that may cause undesired operation.

CAUTION : Changes or modifications not expressly approved by the party responsible for compliance could void the user's authority to operate the equipment.

Note: This equipment has been tested and found to comply with the limits for a Class B digital device, pursuant to part 15 of the FCC Rules. These limits are designed to provide reasonable protection against harmful interference in a residential installation. This equipment generates, uses and can radiate radio frequency energy and, if not installed and used in accordance with the instructions, may cause harmful interference to radio communications. However, there is no guarantee that interference will not occur in a particular installation. If this equipment does cause harmful interference to radio or television reception, which can be determined by turning the equipment off and on, the user is encouraged to try to correct the interference by one or more of the following measures:

- Reorient or relocate the receiving antenna.
- Increase the separation between the equipment and receiver.
- Connect the equipment into an outlet on a circuit different from that to which the receiver is connected.
- Consult the dealer or an experienced radio/TV technician for help.

Modifications not expressly approved by the manufacturer could void the user's authority to operated the equipment under FCC rules.

FCC ID: YCK-DR750LW-2CH

Product Warranty

- **This product is warranted for 1 year from the purchase date. (Accessories Such as Batteries and microSD Cards: Six Months)**
- Pittasoft Co., Ltd. warrants its products under the Standard on Consumer Dispute Settlement (Announced by the Korea Fair Trade Commission). It is as follows: If a service is requested, Pittasoft or its designated subcontractor will provide the service.

Product Name (Model Name)		Serial No.	
Purchase Date		Reseller	
Customer Information	Address / Phone Number		

Consumer Damage Type		Warranty	
		Within the Warranty Term	After the Warranty Term
Performance/Functional Issues or Problems Under Normal Use Conditions	Serious Repair Required Within 10 Days After Purchase	Product Exchange/Refund at Purchase Price	N/A
	Serious Repair Required Within One Month After Purchase	Product Exchange	
	Serious Repair Required Within One Month After Exchange	Product Exchange/Refund at Purchase Price	
	Exchange Disabled	Refund at Purchase Price	

Consumer Damage Type			Warranty	
			Within the Warranty Term	After the Warranty Term
Performance/Functional Issues or Problems Under Normal Use Conditions	Repair Enabled	Defects	Free Repair	Paid Repair/Paid Exchange/Free Repair After the Term of Free Warranty
		Failure Resulting From the Same Defect (Third Time) After Repair	Product Exchange/ Refund at Purchase Price	
		Failure (Fifth Time) After the Repair of Failures in Different Parts		
	Repair Disabled	Loss of a Product Whose Repair was Requested		Refund of the Amount Calculated by Adding 10% to the Fixed Depreciation Amount (Maximum: Purchase Price)
		When repair cannot be conducted due to a lack of spare parts within the component retention period		
		When repair cannot be completed with spare parts		
1) Malfunction Resulting From Customer Faults <ul style="list-style-type: none"> - Malfunction and damage to the product due to your mishandling (e.g. dropping, impact, damage, and forced operation) or misuse - Malfunction and damage to the product conducted after you or a third party, not the after-sales service engineer of Pittasoft repairs alters the product - Malfunction and damage to the product caused by parts, consumables, or products sold separately, not specified by Pittasoft 2) Other Cases <ul style="list-style-type: none"> - Malfunction due to natural disaster (e.g. fire, submersion, and earthquake) - When consumable parts expire lifespan - Malfunction due to an external cause 				Paid Repair

- This warranty is effective only in the country where you purchased this product.
- Product exchange or refund is possible only at the seller where you purchased the product

MEMO

FRANÇAIS

BLACKVUE LCD

DR750LW-2CH

Ce manuel peut être téléchargé sur le site internet de BlackVue (www.blackvue.com).



Table des matières

Démarrage	18	Composants du pack
	19	Désignation de chaque pièce
Installation de BlackVue	21	Vérifier l'emplacement de l'installation
	22	Insérer et retirer la carte microSD
	23	Installation
BlackVue Viewer et App	25	BlackVue Viewer
	25	BlackVue App

Démarrage | Composants du pack

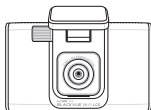

Caméra Vue avant

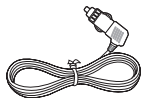

Câble d'alimentation

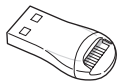

Lecteur de carte microSD

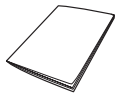

Manuel



Brides de fixation pour câble (8)



Caméra Vue Arrière

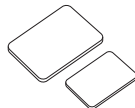

Bande adhésive double-face
pour le support



Carte microSD
(BlackVue Viewer et manuel fournis)



Câble de connexion de la caméra de la
vie arrière

✓ Remarque

- Les images de composants contenues dans ce manuel peuvent être différentes de votre modèle.
- Pour améliorer les performances de l'appareil, les composants peuvent être remplacés sans avis préalable.
- Les composants et pièces supplémentaires du pack sont vendus séparément et peuvent être achetés sur le site internet de BlackVue (www.blackvue.com).

Désignation de chaque pièce

Caméra Vue avant

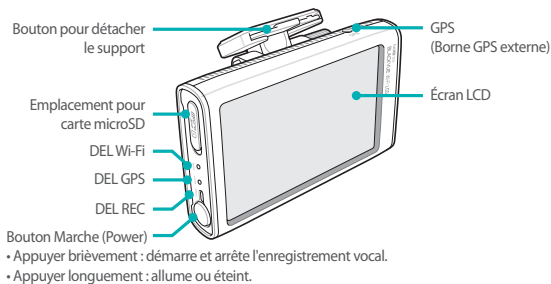
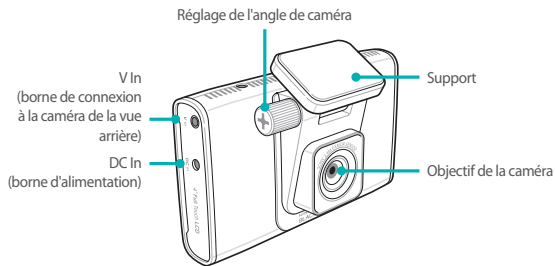

✓ Remarque

- Le GPS externe est vendu séparément.
- 'Hancorn Inc.' est titulaire des droits de la police 'HANDotum / HANDotumb / HANDotumExt' utilisée dans le firmware DR750LW-2CH.

Caméra Vue Arrière

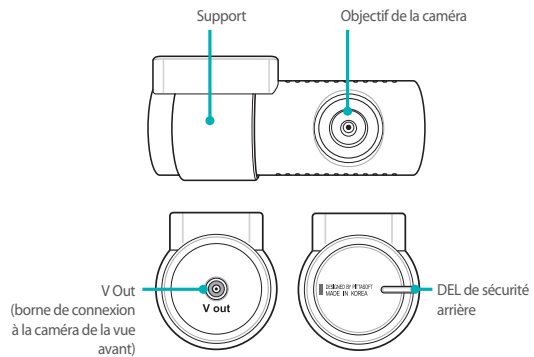

Attention

- Si la batterie est remplacée par un modèle non autorisé, il y a un risque d'explosion. Mise au rebut des batteries conformément aux instructions.

Installation de BlackVue | Vérifier l'emplacement de l'installation

- 1 Installer la caméra de la vue avant à proximité du rétroviseur est recommandé. Retirez les corps étrangers, essuyez les traces d'humidité et nettoyez à l'aide d'un chiffon sec l'emplacement prévu pour l'appareil.

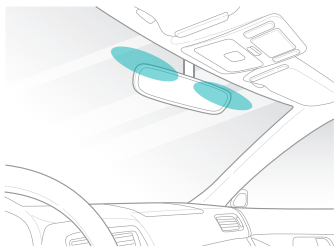

- 2 Installer la caméra de la vue arrière sur la partie supérieure de la fenêtre arrière est recommandé.

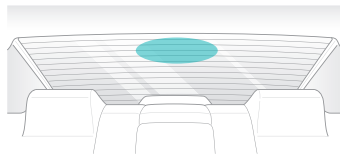

✓ Remarque

- Ne l'installez pas dans un endroit où celui-ci pourrait perturber le champ de vision du conducteur.
- Installer l'appareil à l'emplacement indiqué est recommandé.

Insérer et retirer la carte microSD

- 1 Insérez la carte microSD dans l'emplacement prévu à cet effet en suivant la direction indiquée dans l'illustration ci-dessous :

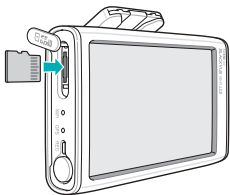

- 2 Pour retirer la carte microSD, poussez doucement avec le pouce sur le milieu de la carte microSD et retirez la carte. Vérifiez que la carte microSD ne ressorte pas lorsque vous ôtez la carte.

⚠ Attention

- Ne pas enlever la carte microSD pendant la phase d'enregistrement ou de lecture des données. Les données risquent sinon d'être endommagées ou un dysfonctionnement peut se produire.
- Les données importantes doivent être copiées sur un autre support de stockage. Pittasoft Co., Ltd. ne saurait être tenu responsable d'une perte de données consécutive à une négligence.

✓ Remarque

- Insérer ou retirer la carte microSD à condition que l'appareil soit éteint.
- Les cartes microSD sont des consommables. Après une utilisation prolongée, il faut les remplacer par de nouvelles.

Installation

- 1 Arrêtez le véhicule à un emplacement éclairé et sûr puis retirez la clé du contact.
- 2 Fixez la caméra de la vue avant sur la vitre du pare-brise à l'aide de la bande adhésive double-face.

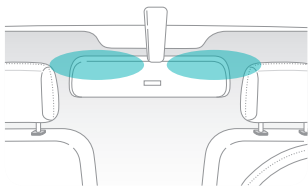

- 3 Fixez l'objectif de la caméra de la vue arrière sur la vitre arrière du véhicule à la bande adhésive double-face de sorte que l'objectif puisse être placé au milieu du véhicule.
- 4 Reliez la borne V In de la caméra de la vue avant sur la borne V Out de la caméra de la vue arrière à l'aide du câble de connexion de la caméra de la vue arrière.
- 5 Utilisez le câble d'alimentation pour brancher DC In de l'appareil sur la prise électrique du véhicule.

✓ Remarque

- Il est nécessaire d'utiliser Power Magic (le dispositif de prévention de décharge de la batterie) pour l'enregistrement vidéo lorsque le véhicule est garé.
- Pour utiliser BlackVue avec d'autres appareils utilisant un câble d'alimentation, procurez-vous un adaptateur double prise.

- 6 Rangez les câbles, avec la bride de fixation, pour éviter qu'ils ne gênent le champ de vision du conducteur.

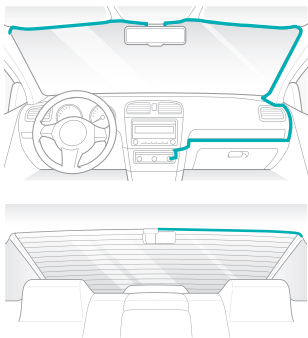

- 7 Démarrez le véhicule puis contrôlez si l'appareil fonctionne correctement.

- 8 Ajustez l'angle de la caméra pour pouvoir voir l'écran LCD. Desserrez légèrement la vis de réglage pour ajuster l'angle de la caméra puis serrez-la à nouveau. Même lorsque le support s'est détaché, l'angle de la caméra peut être conservé. Ainsi la caméra peut être installée dans le même angle d'objectif qu'avant.

⚠ Attention

- Ne pas enlever la carte microSD pendant la phase d'enregistrement ou de lecture des données. Les données risquent sinon d'être endommagées ou un dysfonctionnement peut se produire.

✓ Remarque

- Après un tour en voiture pour tester l'appareil, contrôlez si la vidéo a été enregistrée correctement.
- La vidéo enregistrée est sauvegardée au format MP4.

VEUILLEZ D'ABORD BRANCHER LA CAMÉRA ARRIÈRE AVANT DE BRANCHER LE CORDON D'ALIMENTATION SUR LA CAMÉRA AVANT.

BlackVue Viewer et App

BlackVue Viewer

BlackVue Viewer vous permet de lire les vidéos, gérer les fichiers enregistrés et configurer les paramètres. BlackVue Viewer et le manuel sont fournis avec une carte microSD.



BlackVue App

BlackVue s'utilise facilement en insérant une carte microSD dans un smartphone ou une tablette PC ou en connectant BlackVue à une connexion Wi-Fi. Vous pouvez télécharger l'application BlackVue sur Play Store (Android), l'App Store (iOS) ou Windows store. Le mot de passe initial est **blackvue**, mais l'utilisateur a la possibilité de le changer.

- Lecture des enregistrements vidéos (VOD) et fonction de visionnage en temps réel
- Mise à jour du micrologiciel
- Configuration de BlackVue
- Partage de vidéos sur YouTube
- Gestion des fichiers vidéo

Informations de conformité aux directives FCC

CET APPAREIL EST CONFORME À LA SECTION 15 DES DIRECTIVES FCC

Le fonctionnement est soumis aux deux conditions suivantes :

- (1) Cet appareil ne doit pas causer des interférences nocives, et
- (2) Cet appareil doit accepter toutes les interférences reçues, y compris les interférences qui pourraient provoquer un fonctionnement non souhaitable.

ATTENTION : Les changements ou modifications qui ne sont pas expressément approuvées par la partie responsable de la conformité est susceptible d'annuler le droit de l'utilisateur à faire fonctionner l'appareil.

Remarque : Cet appareil a été testé et respecte les limitations d'un appareil numérique de classe B, conformément à la section 15 des directives FCC. Ces normes visent à fournir aux installations résidentielles une protection raisonnable contre les interférences. Cet appareil génère, utilise et peut diffuser des signaux radioélectriques. En outre, s'il n'est pas installé et utilisé conformément aux instructions, il peut provoquer des interférences nuisibles aux communications radio. Il ne peut toutefois pas être garanti qu'aucune interférence ne se produira dans certaines installations. Si cet appareil est à l'origine de nuisances vis-à-vis de la réception de la radio ou de la télévision, ce qui peut être déterminé en l'allumant puis en l'éteignant, il est recommandé à l'utilisateur de prendre l'une des mesures suivantes pour tenter de remédier à ces interférences.

- Réorientez ou changez l'emplacement de l'antenne réceptrice.
- Éloignez l'appareil du récepteur.
- Branchez l'appareil à une prise appartenant à un circuit différent de celui du récepteur.
- Consultez le revendeur ou un technicien radio/télévision qualifié.

Des modifications qui ne sont pas expressément autorisées par le fabricant sont susceptibles d'annuler le droit de l'utilisateur à faire fonctionner l'appareil en vertu des directives FCC.

YCK-DR750LW-2CH

Garantie produit

- **Ce produit est garanti 1 an à compter de sa date d'achat. (Les accessoires comme les batteries et les cartes microSD : six mois)**
- Les produits Pittasoft Co., Ltd. sont garantis conformément aux nouvelles directives de règlement des litiges de consommation (prévues par la Commission des relations commerciales loyales de Corée). La disposition est comme suit : si un service est demandé, Pittasoft ou l'un de ses sous-traitants désignés fournira ledit service.

Nom du produit (Nom du modèle)		N° de série	
Date d'achat		Revendeur	
Informations client		Adresse / Numéro de téléphone	

Type de dégât		Garantie	
		Période de garantie	Hors période de garantie
Performance/Problèmes fonctionnels ou Problèmes lors de conditions d'utilisation normales	Réparation grave requise dans un délai de 10 jours après l'achat	Échange produit/ Remboursement du prix d'achat	N/A
	Réparation grave requise dans un délai d'un mois après l'achat	Échange produit	
	Réparation grave requise dans un délai d'un mois après l'échange	Échange produit/ Remboursement du prix d'achat	
	Absence d'échange	Remboursement du prix d'achat	

Type de dégât			Garantie	
			Période de garantie	Hors période de garantie
Performance/Problèmes fonctionnels ou Problèmes lors de conditions d'utilisation normales	Réparation Activé	Défauts	Réparation gratuite	Réparation payée/Échange payé/ Réparation gratuite au terme de la garantie gratuite
		Panne due au même défaut (troisième fois) après réparation	Échange produit/ Remboursement du prix d'achat	
		Panne (cinquième fois) après réparation des défauts de différentes pièces		
	Réparation Désactivé	Perte du produit à destination du service réparation		Remboursement du montant avec un ajout de 10% au montant d'amortissement fixe (maximum : prix d'achat)
		Lorsque la réparation n'est peut être réalisée en raison d'un manque de pièces de rechange durant la période de détention		
		Lorsque la réparation ne peut pas être réalisée avec les pièces de rechange		
1) Dysfonctionnement consécutif à une mauvaise utilisation du client <ul style="list-style-type: none"> - Dysfonctionnement et dégâts résultant d'une mauvaise manipulation (chute, impact, dommage ou opération forcée par exemple) ou mauvaise utilisation - Dysfonctionnement et dégâts après que le client ou une partie tierce ait réparé le produit et non par un technicien du service après-vente Pittasoft - Dysfonctionnement et dégâts dus à l'utilisation de composants, de consommables ou de pièces vendues séparément non indiqués par Pittasoft 				Réparation payée
2) Autres cas <ul style="list-style-type: none"> - Dysfonctionnement dû à des catastrophes naturelles (incendie, inondation, tremblement de terre par exemple) - La durée de vie des pièces consommables est expirée - Dysfonctionnement dû à une cause extérieure 				

■ Cette garantie est seulement applicable dans le pays d'achat du produit.

■ Un échange ou remboursement est uniquement possible auprès du vendeur où le produit a été acheté.

MEMO

DEUTSCH

BLACKVUE LCD

DR750LW-2CH

Dieses Handbuch kann auf der BlackVue-Homepage (www.blackvue.com) heruntergeladen werden.



Inhaltsverzeichnis

Erste Schritte	32	Lieferumfang
	33	Bezeichnung der Einzelteile
Installation des BlackVue	35	Montageposition prüfen
	36	Einsetzen und Entnehmen der MicroSD-Karte
	37	Montage
BlackVue Viewer und App	39	BlackVue Viewer
	39	BlackVue-App

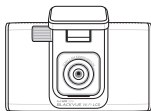

Frontkamera

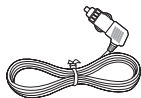

Stromkabel

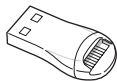

MicroSD-Kartenleser

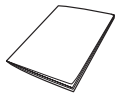

Handbuch



Kabelklemmen (8 Stück)

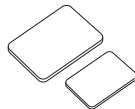

Rückkamera

Doppelseitiges Klebeband
für die Montagehalterung

Rückkamera-Anschlusskabel

MicroSD-Karte
(Einschließlich BlackVue Viewer und
Benutzerhandbuch)**✓ Hinweis**

- Die jeweils abgebildeten Komponenten können von den tatsächlichen Komponenten abweichen.
- Im Rahmen der Qualitätsverbesserung können die Komponenten ohne vorherige Ankündigung verändert werden.
- Die nicht im Lieferumfang enthaltenen Komponenten, die separat verkauft werden, können über die Website von BlackVue (www.blackvue.com) bezogen werden.

Bezeichnung der Einzelteile

Frontkamera

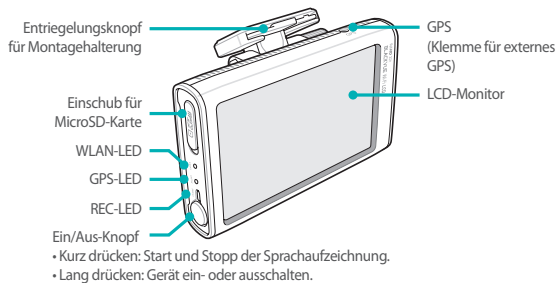
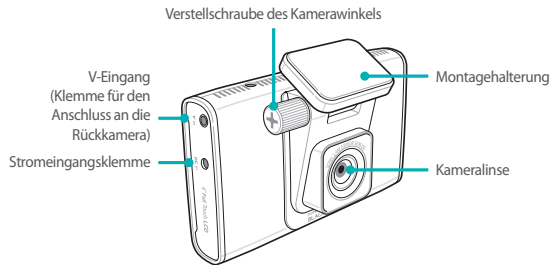

✓ Hinweis

- Das externe GPS wird separat verkauft.
- 'Hancorn Inc.' ist im Besitz des Urheberrechts der Schriftart 'HANDotum / HANDotumB / HANDotumExt', die in der Firmware DR750LW-2CH verwendet wird.

Rückkamera

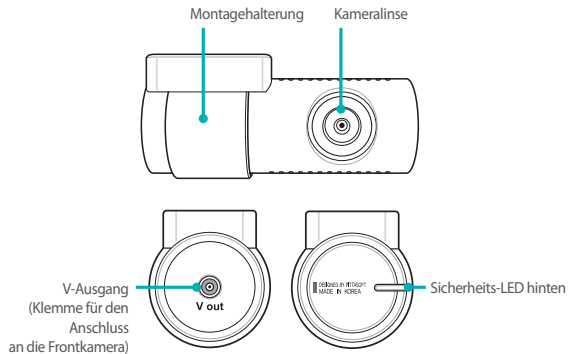

⚠ Vorsicht

- Es besteht Explosionsgefahr, wenn die Batterie durch einen falschen Batterietyp ersetzt wird. Entsorgen Sie gebrauchte Batterien gemäß den Bestimmungen.



Installation des BlackVue | Montageposition prüfen

- 1** Es wird empfohlen, die Frontkamera neben dem Innenspiegel anzubringen. Reinigen Sie die Stelle, an der das Gerät montiert wird, sorgfältig mit einem trockenen Tuch, sodass sie frei von Fremdkörpern und Feuchtigkeit ist.



- 2** Es wird empfohlen, die Rückkamera im oberen Bereich der Heckscheibe anzubringen.

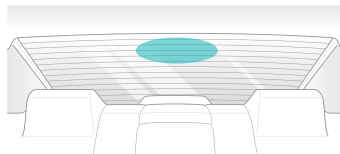

 **Hinweis**

- Achten Sie bei der Montage der Kamera unbedingt darauf, dass die Sicht des Fahrers nicht eingeschränkt wird.
- Es wird empfohlen, das Gerät an der genannten Stelle anzubringen.

Einsetzen und Entnehmen der MicroSD-Karte

- 1 Setzen Sie die MicroSD-Karte in den Einschub für die MicroSD-Karte an der Frontkamera ein und zwar in der Richtung, die in der nachfolgenden Abbildung gezeigt wird:

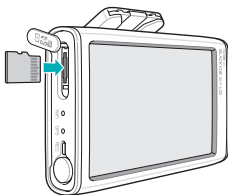

- 2 Zum Herausnehmen der MicroSD-Karte, drücken Sie mit dem Daumen sanft in die Mitte der MicroSD-Karte und ziehen die Karte dann heraus. Achten Sie darauf, dass die MicroSD-Karte beim Herausnehmen nicht herausspringt.

Vorsicht

- Die MicroSD-Karte nicht entfernen, während Daten gespeichert oder ausgelesen werden. Dies kann eine Beschädigung der Daten oder Fehlfunktionen zur Folge haben.
- Wichtige Daten auf andere Speichermedien kopieren. Pittasoft Co., Ltd. ist nicht verantwortlich für den Verlust von Daten, der sich durch Unachtsamkeit ergibt.

Hinweis

- Die MicroSD-Karte nur bei ausgeschaltetem Gerät einlegen oder entfernen.
- MicroSD-Karten sind Verbrauchsartikel. Sie müssen nach längerem Gebrauch gegen neue ausgetauscht werden.

Montage

- 1 Schalten Sie an einem hellen und sicheren Ort den Motor des Fahrzeugs ab und ziehen Sie den Zündschlüssel ab.
- 2 Bringen Sie die Frontkamera mit doppelseitigem Klebeband an der Windschutzscheibe des Fahrzeugs an.

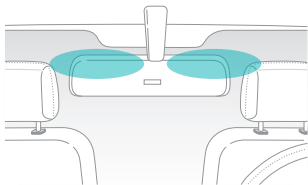

- 3 Bringen Sie die Linse der Rückkamera mit doppelseitigem Klebeband so an der Heckscheibe des Fahrzeugs an, dass sie auf die Mitte des Fahrzeugs ausgerichtet ist.
- 4 Schließen Sie die Klemme „V-Eingang“ der Frontkamera mit dem Verbindungskabel für die Rückkamera an die Klemme „V-Ausgang“ der Rückkamera an.
- 5 Stecken Sie das Stromkabel an der Stromeingangsbuchse der Frontkamera sowie am Stromanschluss des Autos ein.

✓ Hinweis

- Für Aufnahmen während des Parkens muss Power Magic (Batterieentladeschutz) verwendet werden.
- Wenn Sie das BlackVue mit anderen Geräten verwenden möchten, die ebenfalls über ein Stromkabel betrieben werden, empfehlen wir den Kauf und die Verwendung eines Doppelsteckers.

- 6 Verlegen Sie die Kabel mit den Kabelklemmen und achten Sie dabei darauf, dass die Sicht des Fahrers nicht eingeschränkt wird.

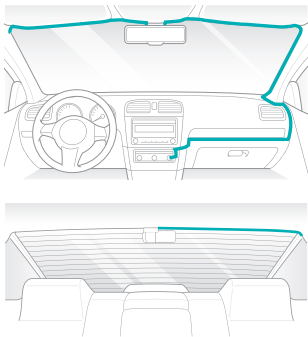

- 7 Lassen Sie den Motor des Fahrzeugs an und überprüfen Sie, ob das Gerät ordnungsgemäß funktioniert.

- 8 Stellen Sie den Kamerawinkel so ein, dass Sie den LCD-Monitor sehen können. Die Verstellungsschraube des Kamerawinkels leicht lockern, um den Winkel einzustellen. Anschließend die Schraube wieder festziehen. Auch wenn der Halter abgenommen ist, kann der Kamerawinkel beibehalten werden. Somit kann die Kamera mit dem gleichen Winkel der Linse wie vorher montiert werden.

! Vorsicht

- Die MicroSD-Karte nicht entfernen, während Daten gespeichert oder ausgelesen werden. Dies kann eine Beschädigung der Daten oder Fehlfunktionen zur Folge haben.

✓ Hinweis

- Prüfen Sie nach einer Probefahrt, ob das Video ordnungsgemäß aufgenommen wurde.
- Das aufgezeichnete Video wird im MP4-Format gespeichert.

SCHLIESSEN SIE ZUNÄCHST DIE RÜCKKAMERA AN UND SCHLIESSEN SIE DANN DIE STROMVERBINDUNG AN DIE FRONTKAMERA AN.

BlackVue Viewer und App

BlackVue Viewer

Mit dem BlackVue Viewer können Sie Videos wiedergeben, aufgenommene Dateien verwalten und Einstellungen konfigurieren. Der BlackVue Viewer und das Handbuch werden mit einer microSD-Karte bereitgestellt.



BlackVue-App

Sie können die BlackVue ganz einfach verwenden, indem Sie eine microSD-Karte in ein Smartphone oder einen Tablet-PC einsetzen oder indem Sie die BlackVue per WLAN verbinden. Die BlackVue-App steht im Play Store (Android), im App Store (iOS) und Windows store zum Herunterladen bereit. Das vorgegebene Passwort lautet blackvue. Es kann aber jederzeit vom Nutzer geändert werden.

- Wiedergabe aufgenommener Videos (VOD) und Echtzeit-Live-Ansicht
- Firmware-Upgrade
- BlackVue-Konfiguration
- Videos auf YouTube teilen
- Verwaltung von Videodateien

FCC-Richtlinien

DIESES GERÄT ERFÜLLT TEIL 15 DER RICHTLINIEN DER AMERIKANISCHEN BUNDESBEHÖRDE FÜR DAS FERNMELDEWESEN FCC (FEDERAL COMMUNICATIONS COMMISSION).

Der Betrieb unterliegt den folgenden beiden Bedingungen:

- (1) Das Gerät darf keine schädlichen Funkstörungen verursachen und
- (2) Das Gerät muss eingehende Störfrequenzen, darunter Betriebsfehler auslösende Störungen, tolerieren.

ACHTUNG: Änderungen oder Modifizierungen des Geräts, die von der für die Einhaltung der relevanten Bestimmungen verantwortlichen Stelle nicht ausdrücklich genehmigt wurden, können einen Entzug der Betriebserlaubnis für dieses Gerät nach sich ziehen.

Hinweis: Dieses Gerät wurde geprüft und erfüllt die Grenzwerte für ein Digitalgerät der Klasse B gemäß Abschnitt 15 der FCC-Richtlinien. Diese Grenzwerte stellen einen angemessenen Schutz gegen schädliche Funkstörungen innerhalb von Wohngebäuden sicher. Das Gerät erzeugt und verwendet Funkfrequenzenergie, die ausgestrahlt wird und bei unsachgemäßer, nicht den Anweisungen des Herstellers entsprechender Installation und Verwendung schädliche Störungen des Rundfunkempfangs verursachen kann. Es gibt jedoch keine Garantie, dass bei einer bestimmten Installation keine Störungen auftreten. Kommt es durch das Gerät zu Störungen im Radio- oder Fernsehempfang, was sich durch Ein- und Ausschalten des Geräts überprüfen lässt, sollte der Benutzer versuchen, die Störung durch eine oder mehrere der folgenden Maßnahmen zu beheben:

- Neuausrichtung oder Neuplatzierung der Empfangsantenne
- Vergrößerung des Abstands zwischen Gerät und Empfänger
- Anschließen des Geräts an eine Steckdose, die nicht vom selben Stromkreis wie die Steckdose des Empfängers versorgt wird
- Kontaktaufnahme mit einem Händler oder einem erfahrenen Radio-/Fernsehtechniker

Nicht ausdrücklich vom Hersteller genehmigte Modifikationen können einen Entzug der Betriebserlaubnis gemäß FCC-Richtlinien für dieses Gerät nach sich ziehen.

FCC ID: YCK-DR750LW-2CH

Produktgarantie

- Die Garantie für dieses Gerät erstreckt sich auf 1 Jahr ab dem Kaufdatum. (Für Zubehör wie Akkus und MicroSD-Karten: sechs Monate)
- Pittasoft Co., Ltd. gewährt die Garantie für seine Produkte gemäß dem Standard zur Streitschlichtung mit Konsumenten (veröffentlicht von der Korea Fair Trade Commission). Dieser lautet wie folgt: Falls ein Service angefordert wird, werden Pittasoft oder die von ihm ernannten Unterauftragnehmer diesen Service bereitstellen.

Produktbezeichnung (Modellname)		Serien-Nr.	
Kaufdatum		Händler	
Kundendaten		Adresse/Telefonnummer	

Art des Schadens für den Verbraucher		Garantie	
		Innerhalb der Garantiezeit	Nicht mehr innerhalb der Garantiezeit
Leistungs-/Funktionsprobleme oder Probleme, die durch Gebrauch unter normalen Bedingungen hervorgerufen werden	Reparatur eines ernsthaften Schadens innerhalb von 10 Tagen ab dem Kaufdatum notwendig	Austausch des Geräts/ Erstattung des Kaufpreises	k. A.
	Reparatur eines ernsthaften Schadens innerhalb von einem Monat ab dem Kaufdatum notwendig	Austausch des Geräts	
	Reparatur eines ernsthaften Schadens innerhalb von einem Monat nach dem Austausch notwendig	Austausch des Geräts/ Erstattung des Kaufpreises	
	Austausch nicht möglich	Erstattung des Kaufpreises	

Art des Schadens für den Verbraucher			Garantie	
			Innerhalb der Garantiezeit	Nicht mehr innerhalb der Garantiezeit
Leistungs-/Funktionsprobleme oder Probleme, die durch Gebrauch unter normalen Bedingungen hervorgerufen werden	Reparatur Aktiviert	Defekte	Kostenlose Reparatur	Kostenpflichtige Reparatur/ Kostenpflichtiger Austausch/Kostenlose Reparatur nach Ablauf der Garantiezeit
		Fehler, der nach der Reparatur aufgrund des gleichen Defekts wieder auftritt (zum dritten Mal)		
		Fehler (zum fünften Mal) nach einer Reparatur von Defekten an anderen Teilen		
	Reparatur Deaktiviert	Verlust eines Geräts, dessen Reparatur angefordert wurde	Austausch des Geräts/ Erstattung des Kaufpreises	Erstattung des kalkulierten Betrags durch Hinzufügen von 10 % des festgelegten Abschreibungsbetrags (Maximal: Kaufpreis)
		Wenn aufgrund fehlender Ersatzteile innerhalb der Aufbewahrungsfrist für die Komponente keine Reparatur durchgeführt werden kann		
		Wenn die Reparatur mit Ersatzteilen nicht durchgeführt werden kann		
1) Fehlfunktion aufgrund von Kundenfehlern <ul style="list-style-type: none"> - Fehlfunktion und Beschädigung des Geräts aufgrund von falscher Handhabung (z. B. Fallenlassen, Stoß, Beschädigung und erzwungene Bedienung) oder Missbrauch - Fehlfunktion und Beschädigung des Geräts, nachdem Sie oder ein Dritter, nicht aber der Kundendiensttechniker von Pittasoft, das Gerät reparierte oder veränderte - Fehlfunktion oder Beschädigung des Geräts durch Bauteile, Verbrauchsartikel oder Produkte, die auf dem freien Markt erworben werden und von Pittasoft nicht freigegeben sind 2) Sonstige Fälle <ul style="list-style-type: none"> - Fehlfunktion aufgrund von Naturkatastrophen (z. B. Feuer, Überschwemmungen und Erdbeben) - Wenn die Lebensdauer der Verbrauchsartikel abgelaufen ist - Fehlfunktion aufgrund von äußeren Anlässen 			Kostenpflichtige Reparatur	Kostenpflichtige Reparatur

■ Diese Garantie gilt nur für das Land, in dem das Gerät gekauft wurde.

■ Ein Austausch des Geräts oder eine Erstattung des Kaufpreises ist nur bei dem Händler möglich, bei dem das Gerät gekauft wurde

MEMO

中文版

BLACKVUE LCD

DR750LW-2CH

您可以从 **BlackVue** 主页 (www.blackvue.com) 下载此手册。

目录

启动	46	封装部件
	47	各零件名称
安装 BlackVue	49	检查安装位置
	50	插入与移除 microSD 卡
	51	安装
BlackVue Viewer 和应用程序	53	BlackVue Viewer
	53	BlackVue 应用程序

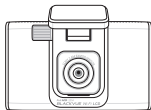

前置摄像机

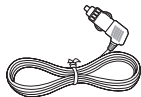

电源线

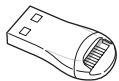

microSD 卡读卡器

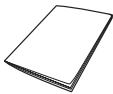

手册



电缆夹 (8 个)



后置摄像机

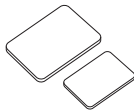

安装支架的
双面胶



后置摄像机接线电缆



microSD 卡
(包括 BlackVue 查看器和用户指南)

注

- 部件图片可能与实际产品不同。
- 为提高产品性能，部件如有更改，恕不另行通知。
- 成套部件和单独出售的零件可从 BlackVue 网站 (www.blackvue.com) 上另行购买。

各零件名称

前置摄像机

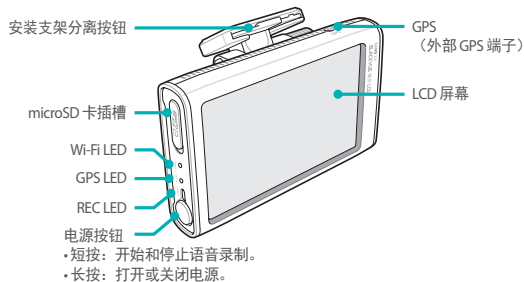
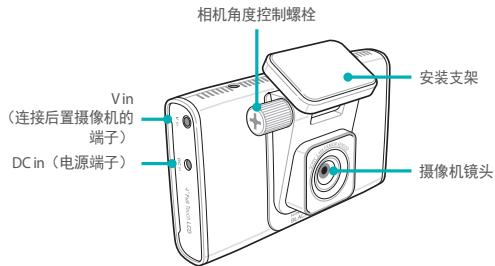

注

- 外部 GPS 单独出售。
- "Hancom Inc." 拥有 DR750LW-2CH 固件中使用的 "HANDotum / HANDotumB / HANDotumExt" 字体的版权。

后置摄像机

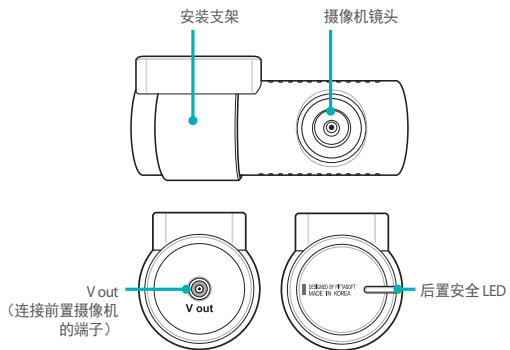

小心

- 如果更换了错误类型的电池，可能会导致爆炸危险。根据说明处置废电池。



安装 BlackVue | 检查安装位置

- 1 建议将前置摄像机安装在室内镜旁。用干布清洁产品安装位置是否有任何异物和水分。

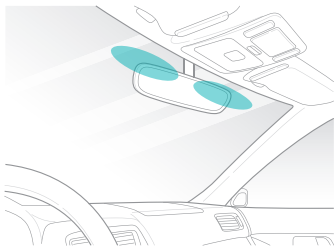

- 2 建议将后置摄像机安装在后窗较高部位。

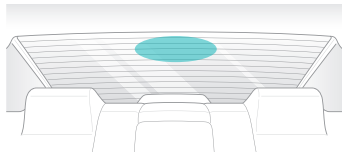

注

- 切勿将产品安装在干扰驾驶员视线的位置。
- 建议将产品安装在指定点。

插入与移除 microSD 卡

- 1 将 microSD 卡按照下图所示方向插入前置摄像机的 microSD 卡插槽内：

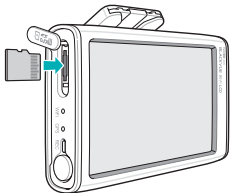

- 2 若要拆除 microSD 卡，请轻轻用拇指推动 microSD 卡中心，将卡拔出。确保在拆除卡时，microSD 卡未弹出。

⚠ 小心

- 切勿在保存或读取数据时移除 microSD 卡。这可能会导致数据损坏或出现故障。
- 将重要数据复制到其他存储介质中。针对由于粗心造成的数据丢失，Pittasoft Co., Ltd. 不承担任何责任。

✓ 注

- 仅在关闭产品后方可插入或移除 microSD 卡。
- microSD 卡是消耗品。长期使用后请更换。

安装

- 1 在明亮安全的地方，停止车辆引擎，并拔出车钥匙。
- 2 用双面胶将前置摄像机固定在车辆挡风玻璃上。

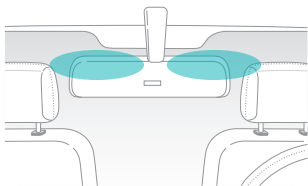

- 3 用双面胶将后置摄像机镜头固定在车后窗上，以便将镜头置于车辆中间。
- 4 通过使用连接后置摄像机的电缆将前置摄像机 V in 端子连接至后置摄像机 V out 端子。
- 5 用电源线将前置摄像机的 DC in 连接到车上的电源插座上。

注

- 停车时，有必要使用 Power Magic（电池放电保护装置）录制视频。
- 要与其他使用电源线的设备一同使用 BlackVue，请购买并使用双电源插座适配器。

6 使用电缆夹整理电缆，以防止驾驶员视线受到干扰。

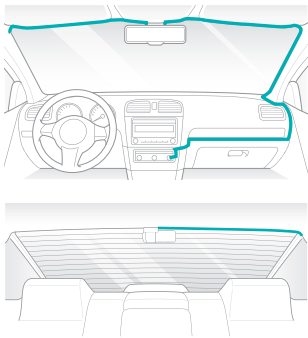

7 启动车辆，检查产品是否正确操作。

8 调整摄像机角度，观看 LCD 屏幕。轻轻拧开摄像机控制螺栓，调整角度；然后再固定螺栓。尽管拆除了支柱，但仍可保持摄像机角度。这样，可以按照之前相同的镜头角度安装摄像机。

⚠ 小心

- 切勿在保存或读取数据时移除 microSD 卡。这可能会导致数据损坏或出现故障。

✓ 注

- 试驾后，检查视频是否已正常录制。
- 录制的视频以 MP4 格式保存。

请在连接前置摄像机上的电源线之前首先连接后置摄像机。

BlackVue Viewer 和应用程序 | BlackVue Viewer

利用 BlackVue Viewer 可以播放视频、管理记录的文件并配置设置。BlackVue Viewer 和手册与 microSD 卡一同提供。



BlackVue 应用程序

可通过将 microSD 卡插入智能手机或平板电脑内或者将 BlackVue 与 Wi-Fi 接头连接轻松使用 BlackVue。您可以从 Play Store (Android) 或 App Store (iOS) 或 Windows store 中下载 BlackVue 应用程序。初始密码是 **blackvue**，但是用户可以更改此密码。

- 记录的视频回放 (VOD) 和实时取景功能
- 固件升级
- BlackVue 配置
- 将视频分享到 YouTube
- 视频文件管理

FCC 合规信息

本设备符合 FCC 规章的第 15 部分规定。

操作符合以下两个条件；

- (1) 本设备不会产生有害干扰；且
- (2) 本设备必须接受任何所收到的干扰，包括导致非正常工作的干扰。

小心：未经合规责任方明确批准而擅自更改或修改本设备，可能会导致用户操作本设备的授权失效。

注：本设备经过测试，证明符合 FCC 规章第 15 部分 B 级数字设备的限制。上述限制旨在提供合理的保护，防止安装在住宅环境时造成的有害干扰。如果未按说明安装和使用本设备，本设备会产生、使用和放射无线电频率，对无线电通讯造成有害干扰。然而，不能保证在特定安装中不会产生干扰。如果本设备确实对收音机或电视机接收造成有害干扰（通过打开和关闭本设备即可测出），则建议用户采取下列一种或多种措施消除干扰：

- 重新调整接收天线的方向或位置。
- 增加本设备与接收装置之间的距离。
- 将本设备连接到不同于接收装置所在电路的电源插座。
- 请咨询经销商或经验丰富的收音机/电视机技术人员，以寻求帮助。

依据 FCC 规章，未经制造商明确批准而擅自修改本设备，可能会导致用户操作本设备的授权失效。

FCC ID: YCK-DR750LW-2CH

产品保修

■ 本产品自购买之日起保修 1 年。（电池和 microSD 卡等附件的保修期：六个月）

■ Pittasoft Co., Ltd. 保障其产品符合《消费者纠纷解决法规》标准（由韩国公平贸易委员会宣布）。内容如下：如果请求服务，Pittasoft 或其指定的分包商将提供此服务。

产品名称（型号名称）		序列号	
购买日期		经销商	
客户信息		地址/电话	

消费者侵害类型		保修	
		保修期内	超出保修期
正常使用情况下出现性能/功能问题	购买 10 天内需要严重维修	按购买价格换货/退款	不适用
	购买一个月内需要严重维修	产品换货	
	换货一个月内需要严重维修	按购买价格换货/退款	
	无法换货	按购买价格退款	

消费者侵害类型			保修	
			保修期内	超出保修期
正常使用情况下出现性能/功能问题	维修启用	缺陷	免费维修	超出保修期后需付费维修/付费换货/免费维修
		维修后由于相同缺陷（第三次）导致的故障		
		维修不同零件故障后的故障（第五次）		
	维修禁用	请求维修的产品丢失	产品换货/ 按购买价格退款	按照固定折旧额的 110% 进行退款 （最多：购买价格）
		在部件保存期内由于缺少备件无法执行维修时		
		无法用备件完成维修时		
1) 因客户过错导致的故障 <ul style="list-style-type: none"> - 由于不当处理（如坠地、撞击、损坏及过力操作）或不当使用导致的产品故障和损坏 - 在您或第三方，而非 Pittasoft 维修部售后服务工程师维修产品后出现的产品故障和损坏 - 由于使用非 Pittasoft 指定的零件、消耗品或单独出售的产品而引起的产品故障和损坏 2) 其他情况 <ul style="list-style-type: none"> - 由于自然灾害导致的故障（如火灾、淹没及地震） - 易损件使用期终止时 - 由于外部原因引起的故障 			付费维修	付费维修

■ 此保修仅在所购买产品的国家/地区有效。

■ 产品换货或退款仅在购买产品之地有效

MEMO

MEMO

MEMO